

FIP
INSIDE



VXE

GIUGIARO
DESIGN



FORMATURA
INIEZIONE
POLIMERI



easyfit

GIUGIARO
DESIGN

VXE



Easyfit Labelling System
Easyfit Custom Labelling System



Bouchon transparent avec pastille-support
Transparent service plug with tag holder

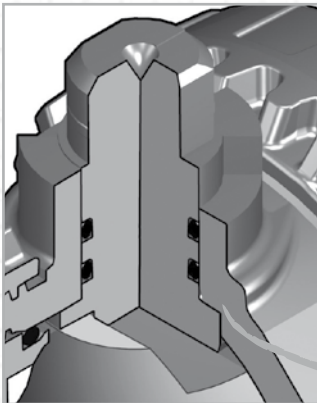

Double étanchéité sur l'axe et boisseau flottant
Double seal O-Ring Stem and floating ball

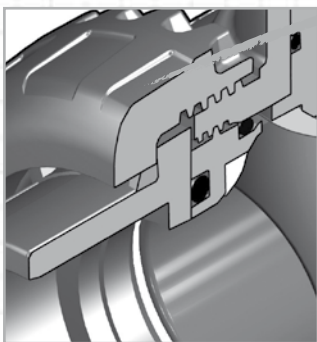

Conception du siège du boisseau
Safe blocked carrier



Conformité à la norme européenne EN 1452 "Série courte"

True union installation according to EN 1452 "short"



VXE

Poignée multifonctions Easyfit
Easyfit multifunctional handle

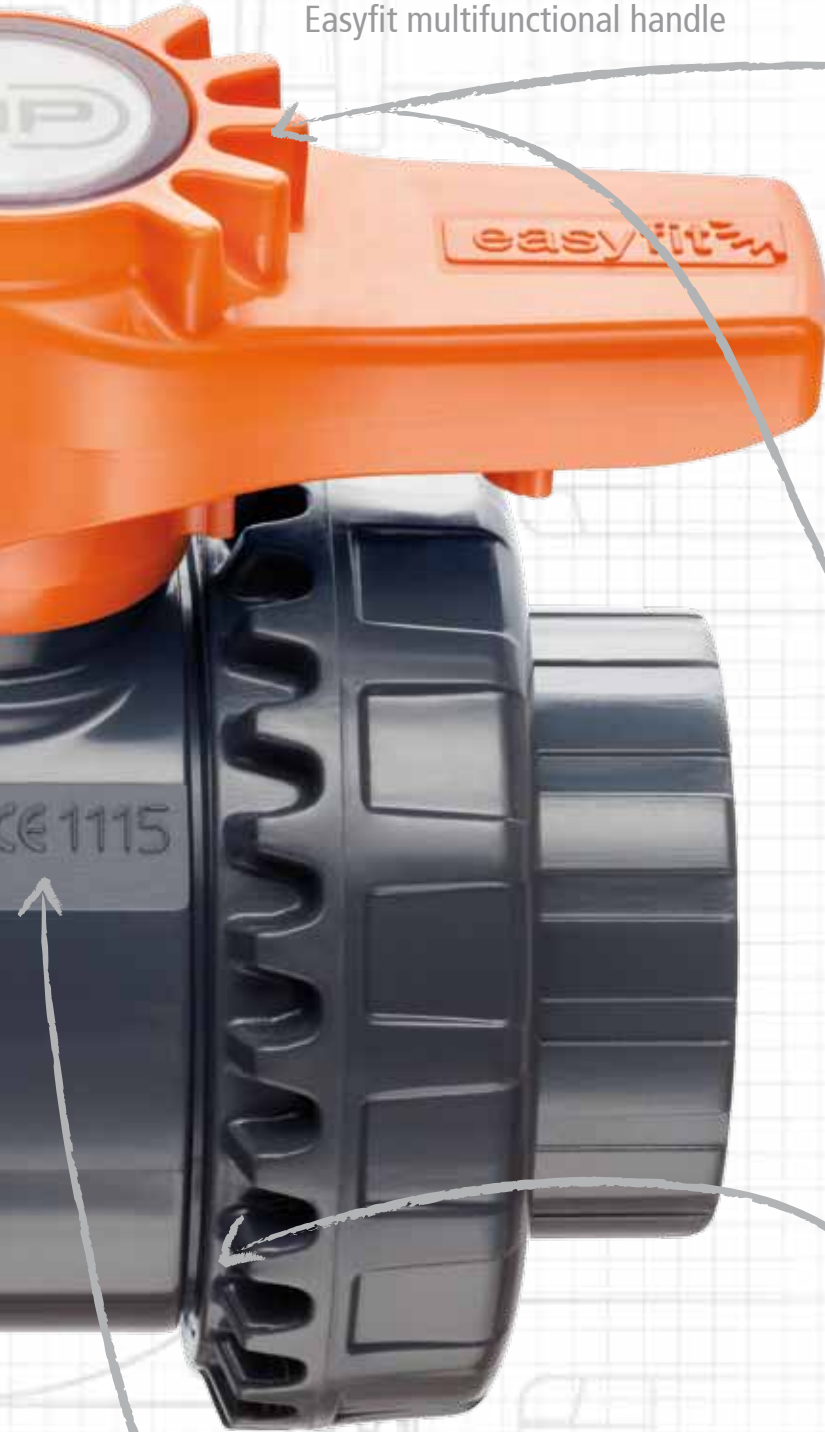

Rotation des écrous union
Union nut rotation control



Support de siège ajustable
Ball seat carrier adjustment



Clef dynamométrique Easytorque pour
un serrage précis des écrous union
Easyfit torque wrench to tighten
union nuts with a defined torque



Corps de la vanne PN 16
en PVC K62 et PVC-C Corzan™
certifié PED 97/23/CE
Valve body PN16 PVC-U K62
and PVC-C Corzan™ 97/23/CE
Certified





VXE

FIP et Giugiaro Design ont conçu et développé VX Easyfit, la dernière évolution produit dans l'univers des robinets à boisseau sphérique en thermoplastique. VX Easyfit est une vanne à boisseau sphérique et raccords union innovante qui propose une méthode d'installation perfectionnée pour une exploitation durable sans incident.

FIP and Giugiaro Design have designed and developed VX Easyfit, the last product evolution in the thermoplastic ball valve manufacturing technology.

VX Easyfit is the innovative true union gear ball valve introducing an advanced method of installation for a long trouble free service.

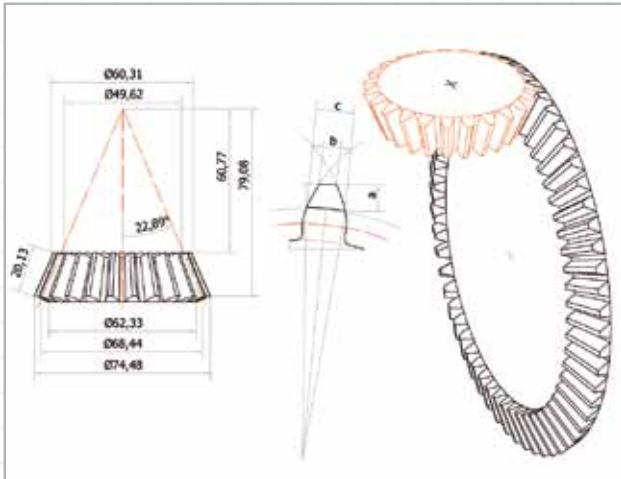

Easyfit System

The principle of the bevel gear pair has been applied to design the Easyfit mechanism that controls the rotation of the union nuts during the valve installation.

Thanks to the reducing ratio of the torque, the valve union nuts are easily and safely tightened or un-tightened without over stressing the threaded components of the valves and the pipeline jointing fittings.

The Easyfit mechanism can be very useful in a wide range of pipeline layout, especially in narrow spaces, because the stem of the valve is the pivot of the bevel gearing.

Système Easyfit

Le principe des engrenages coniques a été appliqué à la conception du mécanisme Easyfit qui entraîne la rotation des écrous union lors de l'installation de la vanne.

Grâce au rapport de réduction du couple, le serrage des écrous union de la vanne est aisé et sûr et le desserrage se fait sans contrainte excessive sur les filets de la vanne et les raccords de la conduite.

Le mécanisme Easyfit s'avère très utile dans de nombreuses configurations, en particulier les espaces étroits, car c'est l'axe de la vanne qui sert de pivot à l'engrenage conique.

La clef Easytorque et la poignée multifonctions sont conçues comme des outils de transmission de puissance prenant appui directement sur l'axe de la vanne pour entraîner les écrous. La clef Easytorque est recommandée dans les cas où le couple de serrage des écrous est prédéfini et doit être enregistré pour éviter une distorsion des joints élastomère et réduire les contraintes dans les filetages en thermoplastique.

L'usage de la poignée multifonctions est la meilleure solution pour effectuer les opérations de maintenance dans les espaces réduits avec accès limité à la vanne, pour garantir une compression progressive des joints toriques et éviter l'endommagement des écrous ou les éventuelles fuites provoqués par des outils inadéquats.



The Easyfit torque wrench or the valve multifunctional handle are the power driving tools to be placed on the stem axis and used to turn the union nuts.

Easyfit torque wrench is recommended whenever the tightening torque of the union nut must be set and recorded in order to prevent distortion of the elastomeric seals and to reduce the mechanical stress of the plastic threads.



The use of the multifunctional handle is the best solution to carry out maintenance operations in narrow spaces with limited access to the valve location but it is always recommended to grant a gradual compression of O-ring seals and to avoid non specific tools causing union nut damaging or fluid leakage.



VXE

Personnalisation d'une VX Easyfit

Customize VX Easyfit

Il est souvent nécessaire de personnaliser une vanne par une étiquette ou un marquage pour la repérer, l'identifier et la protéger.

It is often necessary to customize a valve by labelling or tagging it in order to mark, protect and identify it.

Les vannes VX Easyfit sont précisément prêtes à employer le Système de Marquage Easysit (Easyfit Labelling System - ELS). Le bouchon standard gris peut être remplacé par un bloc spécial plastifié résistant à l'eau.

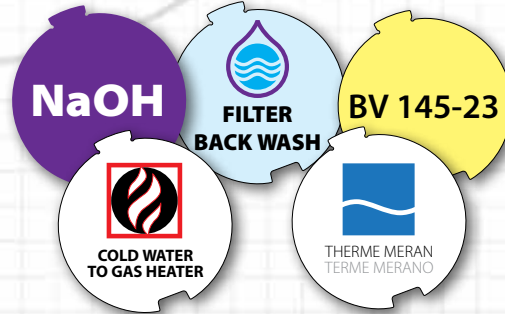

- 1 - Bouchon transparent en PVC
Transparent PVC-U service plug
- 2 - PVC-U pastille support
PVC-U Tag holder
- 3 - Easyfit poignée multifonctions
Easyfit Multifunctional handle



Le bloc est constitué d'un bouchon en PVC transparent et d'une pastille porte-étiquette blanche, marquée FIP sur une face.

VX Easyfit valves are therefore equipped with a plastic water-resistant module specially designed to meet this specific need. The module housed in the handle, is made by a transparent PVC service plug and a white circle tag holder, FIP branded on one side.

The tag holder is embedded in the plug and can be easily removed to be used for self labelling on its blank side. Self labelling can be done in several ways, but we recommend to design and print custom labels through Easyfit Labelling System.

Easyfit Labelling System is a complete product line created to customize each single Easyfit valve.



La pastille est encapsulée dans le bouchon et se retire facilement pour être personnalisée sur la face vierge. La personnalisation peut s'effectuer de plusieurs façons ; nous recommandons de dessiner et d'imprimer les étiquettes personnalisées grâce à l'ELS. ELS est une gamme complète créée pour la personnalisation de chaque vanne.

To make your own custom label for VX Easyfit valve model, you need to use the LSE Set.

Pour réaliser votre propre étiquette personnalisée vous devez disposer du kit ELS. Le kit ELS comprend des feuilles A4 prédécoupées d'étiquettes circulaires autocollantes en polyéthylène blanc et un CD-ROM avec les logiciels de conception et d'impression. L'ELS est disponible en lots pour les vannes du d 20 au d 63 mm.



The LSE set includes circle labels die cut on white polyethylene self-adhesive A4 sheets and a CD-Rom with the label design and printer management software. LSE Sets are available packed by valve size form from d20 to d63.



VXE

Installation et maintenance d'une VX Easyfit

La conception des vannes à boisseau sphérique VXE, basée sur le système Easyfit, présente des avantages conséquents lors de l'installation et au cours des opérations de maintenance. L'installation correcte de la vanne peut être contrôlée au moyen de l'outil innovant Easytorque afin de procéder à une double vérification du serrage des écrous.



La clef dynamométrique, munie de l'embout adéquat, peut être placée sur l'axe du boisseau pour entraîner les dents d'engrenage des écrous pour l'ajustement final au couple sortie d'usine.

Par simple changement d'embout, la même clef peut être employée pour ajuster le serrage du support de siège au couple idoine.

Pour tous les détails, reportez-vous au paragraphe décrivant le kit Easytorque.



Les écrous union et les supports de siège peuvent également être serrés et desserrés en employant la poignée multifonctions Easyfit.



Install and maintain VX Easyfit

VXE ball valves design, based on the Easyfit system, provides big advantages during valve installation and during maintenance operations.

The proper valve installation can be verified using the innovative Easytorque kit to double-check if the nuts have been tightened with the correct torque.



The torque wrench, fixed on the proper insert, can be placed on the valve stem to engage the nut gear pawls for the final adjustment applying the factory provided torque.

Simply changing the insert, the same torque wrench can be used also to adjust the tightness of the ball seat support with the proper torque.

For all details please refer to Easytorque Kit section.



Union nuts and ball seat carrier can be tightened or untightened also using the Easyfit multi-functional handle.

**VXE**

Corps de la vanne Valve body

Lors de sa conception, la vanne à boisseau sphérique VX Easyfit a bénéficié d'une analyse des contraintes et de la fatigue (méthode par éléments finis). Elle est réalisée en résine PVC-U K62, avec la technologie de moulage par injection la plus avancée. La vanne supporte une pression de service allant jusqu'à 20 bar à 20°C suivant la norme internationale ISO 9393 et répond à la directive européenne 97/23/CE sur les équipements sous pression (PED) comme certifié par le Pascal Institute (1115). L'installation et l'ensemble des dimensions sont conformes aux exigences de la norme internationale ISO 7508 "Série III" et de la norme européenne EN 1452 "Série courte". Le corps de la vanne est conçu pour un raccordement type union et est totalement interchangeable avec les précédents modèles de vanne FIP types VX et VB.



VX Easyfit ball valve has been designed through the stress and strain analysis (FEM) and is made of PVC-U K62 and PVC-C Corzan™ resin employing the most up to date injection moulding technology. The valve can withstand working pressure up to 16 bar at 20 °C according to ISO 9393 International Standards and complies the European Directives 97/23/CE for pressure equipments PED, certified by the Pascal Institute (1115). Installation and overall dimensions are in accordance with the requirements of ISO 7508 "Series III" International Standards and EN 1452 "Short" European Standards. The valve body is designed for true union installation and is fully interchangeable with the previous FIP ball valves models type VX and type VB.

Ball seat design

The VX Easyfit ball valve is equipped with a safe blocked and adjustable ball seat carrier. The carrier is made in one piece and screwed into the valve body. During maintenance in depressurized pipelines it is possible to unscrew one single union nut and disconnect the downstream or the upstream pipe end from valve body with valve in closed position, without fluid leakage.

The ball seat carrier should be removed only with the multifunctional handle, which also grants the ball seats adjustment. Ball seats are made by compression moulding of PTFE and the EPDM or FPM O-ring seals are suitable to convey water and harmless fluids.

Conception du siège du boisseau

La vanne VX Easyfit comporte un support de siège ajustable, avec blocage de sécurité. Le support monobloc est vissé dans le corps de vanne. Lors d'une maintenance avec conduites dépressurisées, il est possible de dévisser un seul écrou union et de déconnecter la conduite amont ou aval du corps de la vanne avec la vanne en position fermée, sans fuite. La dépose du support de siège doit se faire exclusivement avec la poignée multifonctions qui garantit également l'ajustement du siège. Les sièges sont réalisés en technopolymère PE-PTFE et les nouveaux joints toriques en EPDM conviennent pour le transport d'eau et de liquides non agressifs.

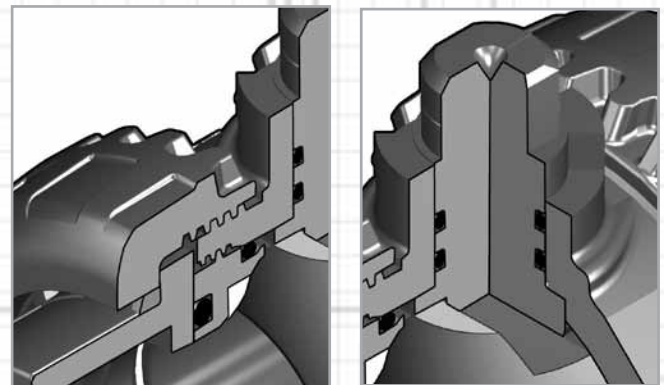

Interface axe-boisseau

La vanne VX Easyfit est conçue avec un système d'obturation à boisseau flottant. L'axe et le boisseau sphérique de la vanne sont entièrement usinés après moulage par des machines CNC pour obtenir un état de surface impeccable, éliminant toute imperfection et permettant des tolérances dimensionnelles précises.

Stem ball connection

The VX Easyfit ball valve is designed with floating ball obturating system. The valve stem and ball are fully machined after moulding by automatic CNC tool-machines achieving high surface finishing, removing all possible surface imperfections and giving accurate dimensional tolerances. All valve components are fully robotic assembled and the complete valve is air tested in open and closed position.



VXE

Caractéristiques techniques

Courbe de pression/température pour le transport d'eau et d'effluents non agressifs auxquels le matériau est CHIMIQUEMENT RÉSISTANT. Pour tout autre cas, une réduction du PN est nécessaire. (durée de vie : 25 ans, coefficient de sécurité inclus).

Technical Data

Pressure/temperature rating for water and harmless fluids to which the material is RESISTANT. In other cases a reduction of the rated PN is required. (25 years with safety factor).

PVC-U

PVC-C

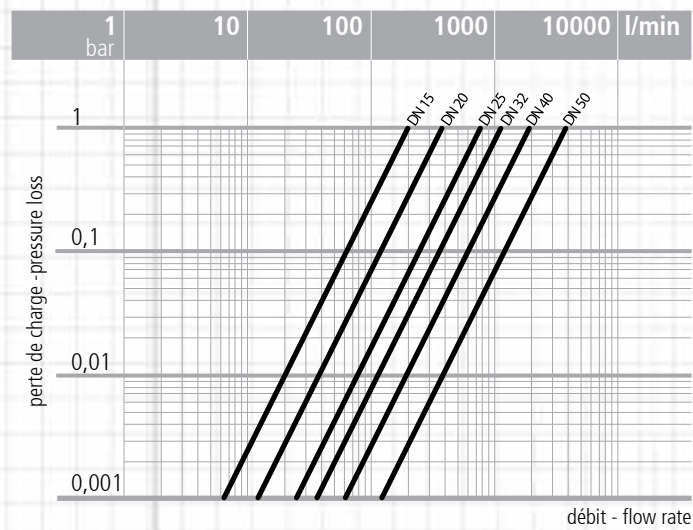
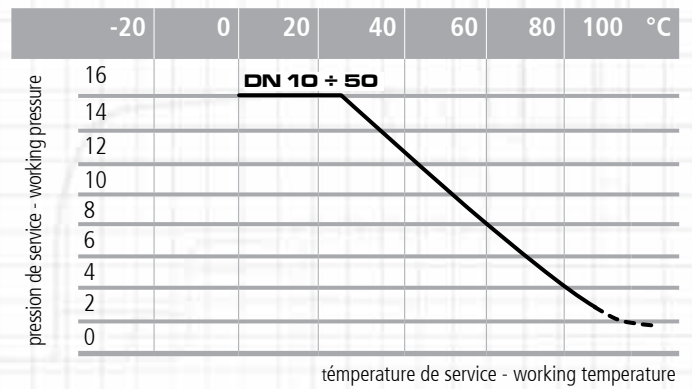
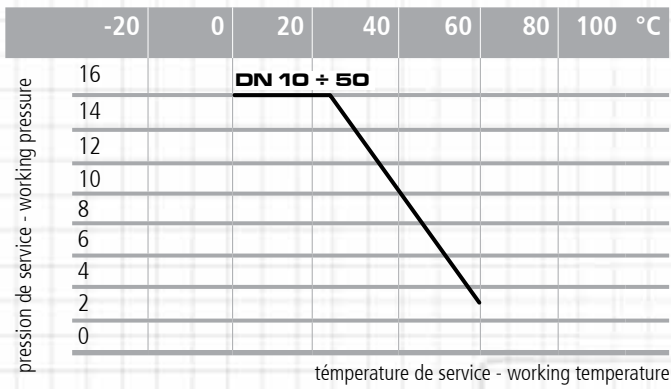

Coefficient hydraulique K_v100

K_v100 est le débit en litres d'eau par minute à la température de 20°C qui circulera à travers la vanne avec une perte de charge de 1 bar. Les valeurs données dans le tableau s'entendent vanne complètement ouverte.

Flow coefficient K_v100

K_v100 is the volume, in liter, of water at 20 °C that will flow per minute through the valve with a pressure drop $\Delta p = 1$ bar across the valve. The K_v100 values shown in the tables are calculated with the valve completely open.

d	16	20	25	32	40	50	63
DN	10	15	20	25	32	40	50
K_v100	80	200	385	770	1100	1750	3400

**VXE - PVC-U**

Dimensions Dimensions

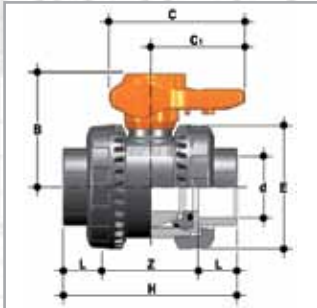
VXEIV VXEIV**Vanne à boisseau sphérique Easyfit à raccords union, embouts femelles à coller série métrique.****Ball valve Easyfit with metric series plain female ends for solvent welding.**

d	DN	PN	L	Z	H	E	B	C	C1	g	Code EPDM	Code FPM
16	10	16	14	54	82	54	49	64	20	180	VXEIV016E	VXEIV016F
20	15	16	16	50	82	54	49	64	20	175	VXEIV020E	VXEIV020F
25	20	16	19	53	91	63	62	78	23	260	VXEIV025E	VXEIV025F
32	25	16	22	59	103	72	71	87	27	365	VXEIV032E	VXEIV032F
40	32	16	26	68	120	85	82	102	30	565	VXEIV040E	VXEIV040F
50	40	16	31	77	139	100	92	109	33	795	VXEIV050E	VXEIV050F
63	50	16	38	98	174	118	110	133	39	1325	VXEIV063E	VXEIV063F

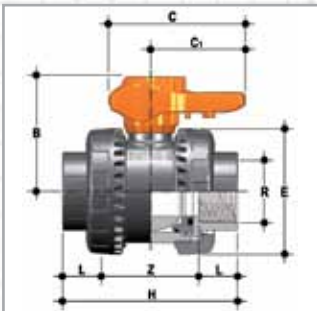
VXEIV VXEIV**Vanne à boisseau sphérique Easyfit à raccords union, embouts taraudés série BS.****Ball valve Easyfit with BS parallel threaded female ends.**

R	DN	PN	L	Z	H	E	B	C	C1	g	Code EPDM	Code FPM
3/8"	10	16	11,4	59,2	82	54	49	64	20	180	VXEIV038E	VXEIV038F
1/2"	15	16	15	60	90	54	49	64	20	175	VXEIV012E	VXEIV012F
3/4"	20	16	16,3	60,4	93	63	62	78	23	260	VXEIV034E	VXEIV034F
1"	25	16	19,1	71,8	110	72	71	87	27	365	VXEIV100E	VXEIV100F
1 1/4"	32	16	21,4	84,2	127	85	82	102	30	565	VXEIV114E	VXEIV114F
1 1/2"	40	16	21,4	88,2	131	100	92	109	33	795	VXEIV112E	VXEIV112F
2"	50	16	25,7	109,6	161	118	110	133	39	1325	VXEIV200E	VXEIV200F

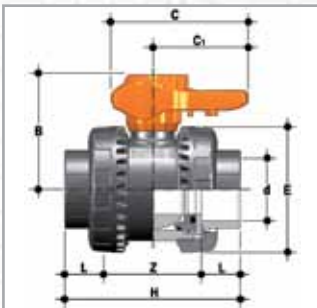
VXELV VXELV**Vanne à boisseau sphérique Easyfit à raccords union, embouts femelles à coller série BS.****Ball valve Easyfit with BS series plain female ends for solvent welding.**

d	DN	PN	L	Z	H	E	B	C	C1	g	Code EPDM	Code FPM
1/2"	15	16	16,5	49	82	54	49	64	20	175	VXELV012E	VXELV012F
3/4"	20	16	19	53	91	63	62	78	23	260	VXELV034E	VXELV034F
1"	25	16	22,5	58	103	72	71	87	27	365	VXELV100E	VXELV100F
1 1/4"	32	16	26	68	120	85	82	102	30	565	VXELV114E	VXELV114F
1 1/2"	40	16	30	79	139	100	92	109	33	795	VXELV112E	VXELV112F
2"	50	16	36	102	174	118	110	133	39	1325	VXELV200E	VXELV200F

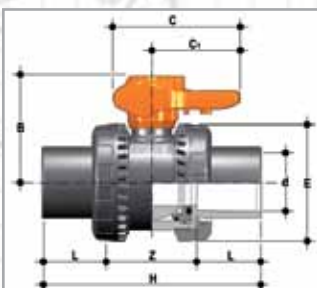
VXEAV VXEAV**Vanne à boisseau sphérique Easyfit à raccords union, embouts femelles à coller série ASTM.****Ball valve Easyfit with ASTM series plain female ends for solvent welding**

d	DN	PN	L	Z	H	E	B	C	C1	g	Code EPDM	Code FPM
1/2"	15	16	22,5	51	96	54	49	64	20	175	VXEAV012E	VXEAV012F
3/4"	20	16	25,5	54	105	63	62	78	23	260	VXEAV034E	VXEAV034F
1"	25	16	28,7	59,5	117	72	71	87	27	365	VXEAV100E	VXEAV100F
1 1/4"	32	16	32	72	136	85	82	102	30	565	VXEAV114E	VXEAV114F
1 1/2"	40	16	35	77	147	100	92	109	33	795	VXEAV112E	VXEAV112F
2"	50	16	38,2	97,6	174	118	110	133	39	1325	VXEAV200E	VXEAV200F

**VXE - PVC-U**

Dimensions Dimensions

VXENV VXENV

Vanne à boisseau sphérique Easyfit à raccords union, embouts taraudés série NPT.

Ball valve Easyfit with NPT threaded female ends.

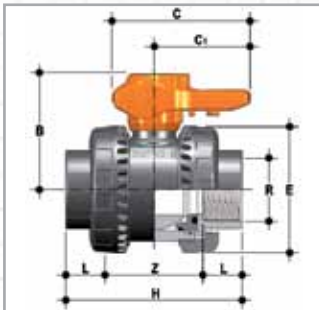

R	DN	PN	L	Z	H	E	B	C	C1	g	Code EPDM	Code FPM
1/2"	15	16	17,8	54,4	90	54	49	64	20	175	VXENV012E	VXENV012F
3/4"	20	16	18	57	93	63	62	78	23	260	VXENV034E	VXENV034F
1"	25	16	22,6	64,8	110	72	71	87	27	365	VXENV100E	VXENV100F
1 1/4"	32	16	25,1	76,8	127	85	82	102	30	565	VXENV114E	VXENV114F
1 1/2"	40	16	24,7	81,6	131	100	92	109	33	795	VXENV112E	VXENV112F
2"	50	16	29,6	101,8	161	118	110	133	39	1325	VXENV200E	VXENV200F

VXEJV VXEJV

Vanne à boisseau sphérique Easyfit à raccords union, embouts femelles à coller série JIS.

Ball valve Easyfit with JIS series plain female ends for solvent welding.

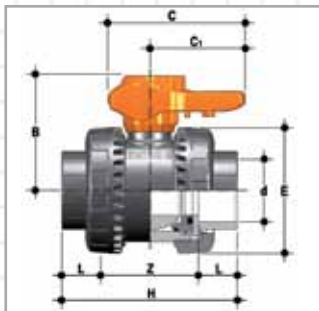

d	DN	PN	L	Z	H	E	B	C	C1	g	Code EPDM	Code FPM
1/2"	15	16	30	50	110	54	49	64	20	175	VXEJV012E	VXEJV012F
3/4"	20	16	35	53	123	63	62	78	23	260	VXEJV034E	VXEJV034F
1"	25	16	40	59	139	72	71	87	27	365	VXEJV100E	VXEJV100F
1 1/4"	32	16	44	68	156	85	82	102	30	565	VXEJV114E	VXEJV114F
1 1/2"	40	16	55	77	187	100	92	109	33	795	VXEJV112E	VXEJV112F
2"	50	16	63	102	228	118	110	133	39	1325	VXEJV200E	VXEJV200F

VXEGV VXEGV

Vanne à boisseau sphérique Easyfit à raccords union, embouts taraudés série JIS.

Ball valve Easyfit with JIS threaded female ends.

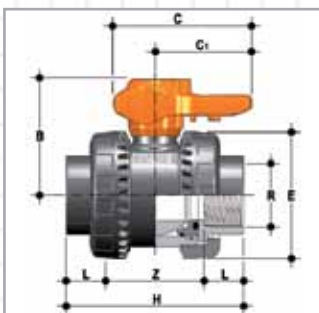

R	DN	PN	L	Z	H	E	B	C	C1	g	Code EPDM	Code FPM
1/2"	15	16	16	50	82	54	49	64	20	175	VXEGV012E	VXEGV012F
3/4"	20	16	19	53	91	63	62	78	23	260	VXEGV034E	VXEGV034F
1"	25	16	22	59	103	72	71	87	27	365	VXEGV100E	VXEGV100F
1 1/4"	32	16	25	70	120	85	82	102	30	565	VXEGV114E	VXEGV114F
1 1/2"	40	16	26	87	139	100	92	109	33	795	VXEGV112E	VXEGV112F
2"	50	16	31	112	174	118	110	133	39	1325	VXEGV200E	VXEGV200F

VXEBEV VXEBEV

Vanne à boisseau sphérique Easyfit à raccords union, embouts PE mâles longs à souder bout à bout ou par électrosoudage. (manchons et outils fournis séparément).

Ball valve Easyfit with PE100 SDR11 metric series long spigot ends for butt fusion or electrofusion (CVDE*).

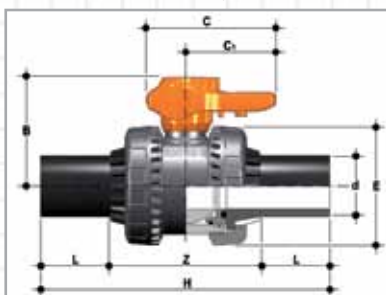

d	DN	L	Z	H	E	B	C	C1	g	Code EPDM	Code FPM
20	15	41	72	154	54	49	64	20	180	VXEBEV020E	VXEBEV020F
25	20	52	82	186	63	62	78	23	269	VXEBEV025E	VXEBEV025F
32	25	54,5	90	199	72	71	87	27	379	VXEBEV032E	VXEBEV032F
40	32	56	105	217	85	82	102	30	591	VXEBEV040E	VXEBEV040F
50	40	58	120	236	100	92	109	33	851	VXEBEV050E	VXEBEV050F
63	50	66	136	268	118	110	133	39	1407	VXEBEV063E	VXEBEV063F

* CVDE end connectors supplied separately as accessories.

**VXE - PVC-C**

Dimensions Dimensions

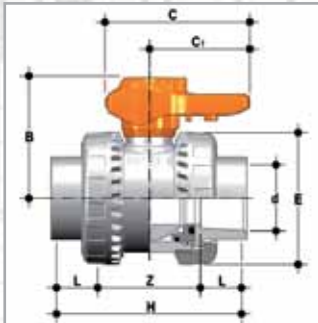
VXEIC VXEIC**Vanne à boisseau sphérique VXEIC Easyfit
embouts femelles à coller série métrique****Ball valve Easyfit with metric series plain female ends
for solvent welding.**

d	DN	PN	L	Z	H	E	B	C	C1	g	Code EPDM	Code FPM
20	15	16	16	50	82	54	49	64	20	175	VXEIC020E	VXEIC020F
25	20	16	19	53	91	63	62	78	23	260	VXEIC025E	VXEIC025F
32	25	16	22	59	103	72	71	87	27	365	VXEIC032E	VXEIC032F
40	32	16	26	68	120	85	82	102	30	565	VXEIC040E	VXEIC040F
50	40	16	31	77	139	100	92	109	33	795	VXEIC050E	VXEIC050F
63	50	16	38	98	174	118	110	133	39	1325	VXEIC063E	VXEIC063F

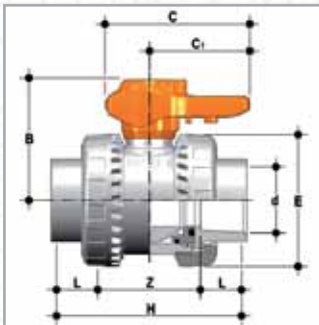
VXEAC VXEAC**Vanne à boisseau sphérique VXEAC Easyfit
embouts femelles à coller série ASTM.****Ball valve Easyfit with ASTM series plain female ends
for solvent welding.**

d	DN	PN	L	Z	H	E	B	C	C1	g	Code EPDM	Code FPM
1/2"	15	16	22,5	51	96	54	49	64	20	175	VXEAC012E	VXEAC012F
3/4"	20	16	25,5	54	105	63	62	78	23	260	VXEAC034E	VXEAC034F
1"	25	16	28,7	59,5	117	72	71	87	27	365	VXEAC100E	VXEAC100F
1 1/4"	32	16	32	72	136	85	82	102	30	565	VXEAC114E	VXEAC114F
1 1/2"	40	16	35	77	147	100	92	109	33	795	VXEAC112E	VXEAC112F
2"	50	16	38,2	97,6	174	118	110	133	39	1325	VXEAC200E	VXEAC200F

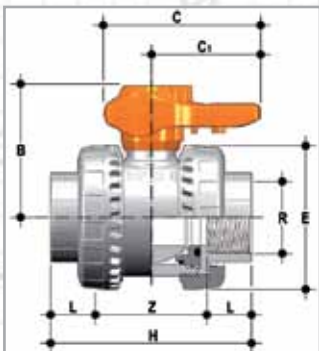
VXENC VXENC**Vanne à boisseau sphérique VXENC Easyfit
embouts femelles taraudés NPT.****Ball valve Easyfit with NPT threaded
female ends.**

R	DN	PN	L	Z	H	E	B	C	C1	g	Code EPDM	Code FPM
1/2"	15	16	17,8	54,4	90	54	49	64	20	175	VXENC012E	VXENC012F
3/4"	20	16	18	57	93	63	62	78	23	260	VXENC034E	VXENC034F
1"	25	16	22,6	64,8	110	72	71	87	27	365	VXENC100E	VXENC100F
1 1/4"	32	16	25,1	76,8	127	85	82	102	30	565	VXENC114E	VXENC114F
1 1/2"	40	16	24,7	81,6	131	100	92	109	33	795	VXENC112E	VXENC112F
2"	50	16	29,6	101,8	161	118	110	133	39	1325	VXENC200E	VXENC200F



Easytorque Kit

Kit Easytorque Easytorque kit

Le kit Easytorque est un outil innovant conçu par FIP pour un serrage optimal de tous les composants à visser dont les vannes Easyfit.

Le kit a été spécialement développé pour le serrage du support de siège de boisseau des VEE et VXE, du support de joint principal des SXE et de tous les écrous union des vannes Easyfit, en appliquant le couple défini par le fabricant.

L'emploi du kit Easytorque est recommandé pour minimiser les contraintes mécaniques sur les filets en thermoplastique, prévenir les fuites de liquide, optimiser l'opération du boisseau et minimiser l'usure des joints en élastomère.

L'emploi de la clef dynamométrique Easyfit évite également d'endommager les écrous union par l'usage d'outils inadaptés.

Le kit comprend 3 composants essentiels pour l'installation parfaite de toutes les vannes Easyfit.

La clef dynamométrique est à employer sur les VEE, VXE et SXE du DN 10 au DN 50.

La clef Easyfit est conçue pour le serrage de toutes les pièces à visser des vannes (supports et écrous) avec un couple déterminé et reproductible.



Le kit comporte des embouts pour l'ajustement du serrage des écrous union ainsi que des embouts pour l'ajustement du serrage des supports de siège.

Les six embouts, un pour chaque diamètre du DN 10 au DN 50, sont en PA50 avec inserts de connexion carrés en acier fritté.

Le kit Easytorque est également compatible avec la gamme de vannes à boisseau sphérique hautes performances VK Dual Block et les clapets anti-retour de la gamme SR. À l'aide de l'embout approprié il est possible d'ajuster précisément le serrage des écrous et supports de siège des VKD et SR.

Easytorque kit is the innovative tool designed by FIP for optimal tightening of all the threaded components included in Easyfit valves.

The kit has been specifically developed to adjust the tightening of VEE and VXE Ball seat carrier, SXE main seal safe blocked carrier and all Easyfit valves union nuts, applying a defined torque specified by the manufacturer. The use of the Easytorque kit is recommended to minimize mechanical stresses on thermoplastic threads, preventing fluid leakage, optimizing ball valve operation and minimizing the wear out of the elastomeric seals. The use of the Easyfit torque wrench also avoids non specific tools causing union nut accidental damaging.

The kit includes 3 essential components for a perfect installation of all Easyfit valves:

Torque wrench to be used with VEE and VXE ball valves and SXE ball check valve from DN10 to DN50.



The Easyfit wrench is designed for the tightening adjustment of all threaded components of the valves (carriers and nuts) applying a defined and repeatable torque.

Inserts for union nuts tightening adjustment.

Inserts for ball seat & main seal carriers tightening adjustment.

The six inserts, one for each valve diameter from DN10 to DN50, are made in PA50 with Sintered Steel square wrench connection.



Easytorque kit is also compatible with heavy duty ball valves VK Dual Block series and ball check valve SR series. Using the proper insert it is possible to fine adjust the tightening of VKD ball seat carriers and SR main seal carriers.



Bloc LCE LCE Module

Bouchon transparent avec pastille-support

Transparent service plug with tag holder

Afin de tirer parti d'ELS, les vannes Easyfit sont conçues pour accueillir les blocs LCE constitués du bouchon en PVC transparent et de la pastille en PVC blanc qui y est insérée.

To take advantage of Easyfit Labeling System, Easyfit valves are designed to house the LCE plastic module made by the transparent PVC service plug and the white PVC tag holder embedded in it. The LCE module (transparent plug and tag holder) is factory assembled on VX and SX Easyfit valves while can be ordered separately for VE Easyfit model.

Le bloc LCE est monté d'origine sur les vannes VX et clapet SX Easyfit et peut être commandé séparément pour les vannes VE Easyfit.

LCE module is available for diameters from d16 to d63 for VEE and VXE models and from d32 to d63 for SXE model.

Le bloc LCE est disponible pour tous les diamètres du d 16 au d 63 mm pour les modèles VEE et VXE et d 32 à d 63 mm pour le modèle SXE.

Easyfit customised labels have to be applied on the tag holder according to specific needs.

Les étiquettes personnalisées sont destinées à être collées sur la pastille suivant vos besoins.

LSE Set

d	LCE			LSE		
	VEE	VXE	SXE	VEE	VXE	SXE
16-20	LCE020	LCE020	-	LSE020	LSE020	-
25	LCE025	LCE025	-	LSE025	LSE025	-
32	LCE032	LCE032	LCE020	LSE032	LSE032	LSE020
40	LCE040	LCE040	LCE025	LSE040	LSE040	LSE025
50	LCE050	LCE050	LCE032	LSE050	LSE050	LSE032
63	LCE063	LCE063	LCE040	LSE063	LSE063	LSE040

Label Design and Print

Easyfit LSE set contains circle labels die cut on white polyethylene self-adhesive A4 sheets and a CDRom with the label creation and printer management software.

The non hygroscopic sheets are suitable for normal inkjet printers and for each valve size there is available a special packaging that allows you to customize up to 500 valves.

Kit ELS The Software

Conception et impression d'étiquettes

Easyfit Labeling System, with the user friendly software tool makes label creation simple and fast.

Le kit Easyfit Labelling System comprend des feuilles A4 d'étiquettes circulaires prédécoupées en polyéthylène blanc ainsi qu'un logiciel de création et d'impression des étiquettes.

The software allows you to overlay text and images as well as to import data from spreadsheets.

Ces feuilles non hygroscopiques conviennent pour les imprimantes à jet d'encre classiques ; pour chaque taille de vanne, un kit vous permet de personnaliser jusqu'à 500 vannes.

Several text control functions give you the chance to digit different texts in different positions always checking the result on the label preview.

The printers setting wizard makes simple to print labels using any common Inkjet printer.

Le Logiciel

Once printed, the labels are ready to be applied on the white PVC-U tag holder and embedded into the transparent service plug. The custom labels are thus protected in outdoor installation and from daily wear out.

ELS rend l'édition d'étiquettes simple et rapide.

Le logiciel vous permet de combiner texte et images ou encore d'importer les données d'une feuille de calcul.

Les options de mise en page autorisent la disposition du texte en différents endroits avec un résultat vérifiable sur l'aperçu automatique.

L'assistant d'impression garantit une sortie simple et rapide sur toute imprimante jet d'encre standard.

Une fois imprimées, les étiquettes sont prêtes à être placées sur la pastille blanche en PVC encapsulée dans le bouchon transparent. Les étiquettes personnalisées sont alors protégées des agressions extérieures et de l'usure.

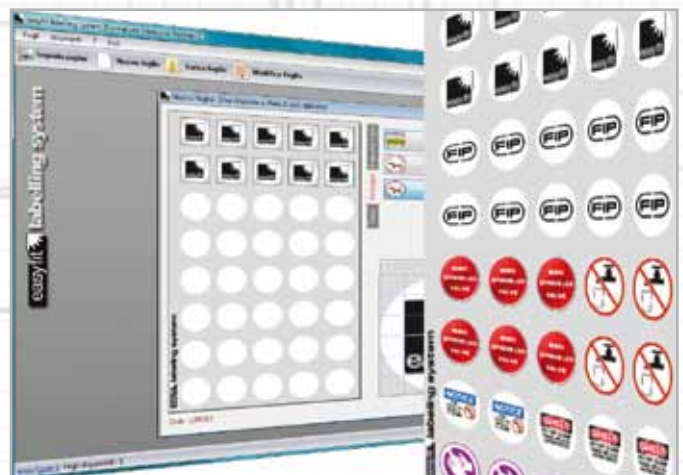



FORMATURA
INIEZIONE
POLIMERI



LEIYXEPROM - 05-2011

Distributed by:



FIP
Formatura
Iniezione
Polimeri

Loc. Pian di Parata
16015 Casella Genova Italy
tel. +39 010 9621.1
fax +39 010 9621.209
info@fipnet.it
www.fipnet.it

an **Aliaxis** company